

Quadri di automazione in acciaio inox
orion plus inox



Sommario

Quadri di automazione in acciaio inox orion plus inox IP65	A.2
Dati dimensionali quadri orion plus inox	A.5
Caratteristiche materiali quadri orion plus inox	A.7
Potenze dissipate dai quadri orion plus inox	A.8
Tenuta al cortocircuito dei quadri orion plus inox	A.9
L'affidabilità Hager 5 anni di garanzia sui sistemi Hager, tebis	B.2
Hager è a Sua disposizione	B.4
Avvertenze	B.6
Organizzazione Commerciale	B.7

Quadri di automazione in acciaio inox orion plus inox

orion plus inox è la gamma di quadri Hager ideale per le applicazioni più gravose. L'acciaio inox ha infatti proprietà ottimali per resistere negli ambienti più sfavorevoli come le industrie alimentari, chimiche, farmaceutiche, petrolifere e le zone all'aperto. La gamma dimensionale assicura all'utilizzatore un ampio campo di applicazione. L'intera gamma ha grado di protezione IP65.



I vantaggi:

- Adatti per installazione in ambienti aggressivi interni ed esterni
- Reversibili semplicemente ruotando il quadro
- Testate asportabili per entrata cavi
- Sovrapponibili con apertura per passaggio cavi
- Messa a terra automatica
- Piastre di fondo con ampia superficie utile inseribili dal fronte e dalle testate

Caratteristiche tecniche:

- Costruzione in acciaio Inox AISI 304
- Finitura superficie Scotch-Brite 240
- Grado di protezione IP65
- Resistenza agli urti IK10
- Spessore lamiera 12/10 mm
- Altezza da 250 a 1250 mm
- Larghezza da 200 a 800 mm
- Profondità da 150 a 300 mm

focus prodotto

1



Acciaio Inox AISI 304

L'acciaio inox resiste negli ambienti più sfavorevoli come le industrie alimentari, chimiche, farmaceutiche, petrolifere e le zone all'aperto. La finitura Scotch-Brite 240 lo rende particolarmente adatto nelle industrie alimentari

2



Piastra di fondo inclusa

I quadri orion plus inox sono forniti già corredati di piastra di fondo fissa in lamiera di acciaio zincata Sendzimir

3



Quadri reversibili

I quadri orion plus inox grazie alle 2 testate asportabili sono completamente reversibili semplicemente ruotando il quadro di 180°

4



Testate asportabili

I quadri orion plus inox sono dotati di 2 testate asportabili con guarnizione integrata che consentono una agevole entrata cavi, la reversibilità e la sovrapponibilità dei quadri

5



Quadri sovrapponibili

I quadri orion plus inox grazie alle 2 testate asportabili sono facilmente sovrapponibili con totale apertura utilizzando un kit di accoppiamento che garantisce anche il grado di protezione

6



Messa a terra automatica

La costruzione in acciaio inox e la particolare concezione costruttiva delle cerniere garantiscono la messa a terra automatica dei vari componenti dei quadri orion plus inox

7



Piastre di fondo con ampia superficie utile

La concezione di cerniere e serrature esterne al bordo di tenuta consente di utilizzare piastre di fondo con ampia superficie utile facilmente inseribili

8



Piastre di fondo inseribili dalle testate

I quadri orion plus inox grazie alle 2 testate asportabili consentono l'inserimento della piastra di fondo oltre che dal fronte anche dalle testate

orion plus inox

- Tensione di impiego max Ue: 400 V
 - Tensione di isolamento Ui: 690 V
 - Tensione di tenuta ad impulso Uimp: 8 kV
 - Frequenza: 50/60 Hz
 - Corrente di cto cto max Icc: 10 kA
 - Forma di segregazione: 1
 - Tipo di contenitore: cassetta monoblocco sovrapponibile completa di piastra di fondo in lamiera zincata spessore 20/10
 - Applicazioni: automazione
 - Materiale: acciaio inox
- AISI 304 spessore 12/10
 - Installazione: a parete
 - Modalità d'installazione: a parete mediante fori sul fondo della cassetta o con staffe di fissaggio accessorie
 - Accessori d'installazione: staffe di fissaggio per installazione a parete, kit di sovrapposizione
 - Entrata cavi: mediante testate asportabili con guarnizione
 - Grado di protezione IP 1a-2a cifra: IP 65 a porta chiusa
 - Grado di protezione IP 3a cifra: IP 654 a porta chiusa
 - Grado di protezione IK: IK 10
 - Installazione: interno, esterno
- Condizioni di servizio: normali
 - Grado di inquinamento: 3
 - Temperatura installazione: 5/+60°C
 - Equipotenzialità cassetta/ accessori: per contatto mediante accessori di fissaggio
 - Apertura porta: n° 1/2 serrature triangolari
 - Classe di isolamento: CL I
 - Finitura: Scotch Brite 240
 - Porta cieca spessore: 15/10
 - Angolo di apertura porta: 110°
 - Porta incernierabile su entrambi i lati (standard a destra)
- Conformità normativa: CEI EN 62208

Disponibile a richiesta versione in acciaio inox AISI 316 per uso marino

Codice

Dati dimensionali

Altezza (H)

Larghezza (L)

Profondità (P)

FL701BW	250	200	160
FL702BW	300	250	160
FL703BW	300	300	160
FL706BW	400	300	160
FL707BW	400	300	200
FL708BW	400	400	200
FL712BW	500	400	160
FL713BW	500	400	200
FL716BW	500	500	200
FL714BW	600	400	200
FL715BW	600	400	250
FL717BW	600	600	250
FL720BW	650	500	200
FL721BW	650	500	250
FL728BW	800	600	250
FL729BW	800	600	300
FL738BW	950	600	300
FL736BW	950	800	250
FL737BW	950	800	300
FL739BW	1250	600	250
FL740BW	1250	800	300

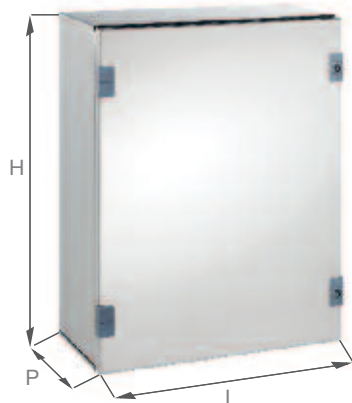

nuovo



FL713BW

Descrizione	Altezza	Larghezza x profondità	Imballo	Codice
Quadri con porta cieca	250 mm	200 x 160 mm	1	FL701BW
- in acciaio inox AISI 304	300 mm	250 x 160 mm	1	FL702BW
- completi di piastra di fondo fissa in Sendzimir		300 x 160 mm	1	FL703BW
- 1/2 serrature in zama con mostrina in plastica	400 mm	300 x 160 mm	1	FL706BW
- 2/3 cerniere in plastica		300 x 200 mm	1	FL707BW
- testate asportabili		400 x 200 mm	1	FL708BW
- sovrapponibili	500 mm	400 x 160 mm	1	FL712BW
- chiave a 3 inserti in plastica in dotazione		400 x 200 mm	1	FL713BW
		500 x 200 mm	1	FL716BW
	600 mm	400 x 200 mm	1	FL714BW
		400 x 250 mm	1	FL715BW
		600 x 250 mm	1	FL717BW
	650 mm	500 x 200 mm	1	FL720BW
		500 x 250 mm	1	FL721BW
	800 mm	600 x 250 mm	1	FL728BW
		600 x 300 mm	1	FL729BW
	950 mm	600 x 300 mm	1	FL738BW
		800 x 250 mm	1	FL736BW
		800 x 300 mm	1	FL737BW
	1250 mm	600 x 250 mm	1	FL739BW
		800 x 300 mm	1	FL740BW

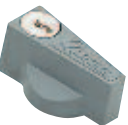
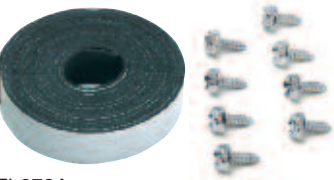
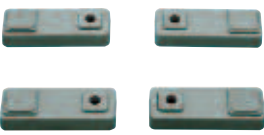
	Descrizione	Caratteristiche	Imballo	Codice
 <p>FL80Z FL93Z FL95Z</p>	<p>inserti di chiusura</p> <ul style="list-style-type: none"> - in alternativa all'inserto triangolare standard - costruzione in alluminio 	<p>inserto triangolare 8 mm, ricambio</p> <hr/> <p>inserto doppia aletta 3 mm</p> <hr/> <p>inserto quadro 8 x 8 mm</p>	<p>10</p> <hr/> <p>10</p> <hr/> <p>10</p>	<p>FL93Z</p> <hr/> <p>FL95Z</p> <hr/> <p>FL80Z</p>
 <p>FL96Z</p>	<p>maniglia a chiave</p> <ul style="list-style-type: none"> - per la chiusura a chiave dei quadri - si applica all'inserto triangolare standard - in plastica colore RAL 7046 	<p>chiave a codifica unica 427 (2 chiavi in dotazione)</p>	<p>10</p>	<p>FL96Z</p>
 <p>FL670A</p>	<p>kit per sovrapposizione</p> <ul style="list-style-type: none"> - per sovrapporre 2 o più quadri - si applica tra i 2 quadri sovrapposti eliminando le testate 	<p>kit composto da:</p> <ul style="list-style-type: none"> - 1 rotolo di guarnizione adesiva - viteria per l'accoppiamento dei quadri 	<p>1</p>	<p>FL670A</p>
 <p>FL863ZW</p>	<p>staffe fissaggio a parete</p> <ul style="list-style-type: none"> - per il fissaggio a parete dei quadri in alternativa ai fori sul retroquadro - in poliestere con fibra di vetro colore RAL 7046 	<p>kit composto da 4 staffe + viteria per il fissaggio al retro del quadro</p>	<p>10</p>	<p>FL863ZW</p>

nuovo

Distanze utili tra pannello interno e porta

Dimensioni testate

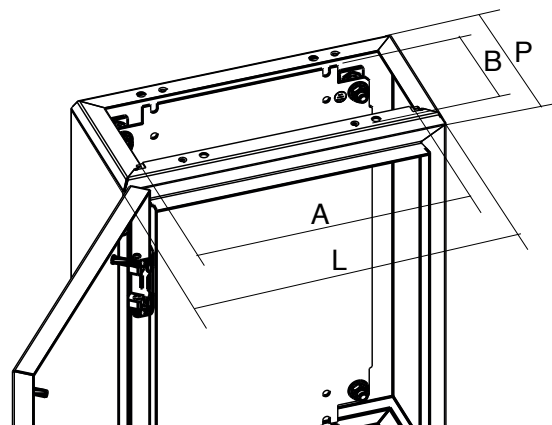
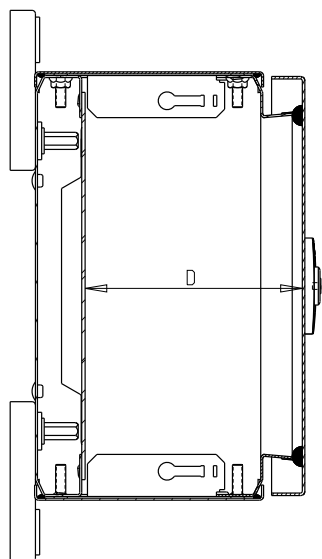

P profondità quadri mm	D distanza mm
160	129
200	169
250	219
300	269

LxP	Dati dim. interni	
	A	B
200x160	145	80
250x160	195	80
300x160	245	80
300x200	245	120
400x160	345	80
400x200	345	120
400x250	345	170
500x200	445	120
500x250	445	170
600x250	545	170
800x250	745	170
600x300	545	220
800x300	745	220

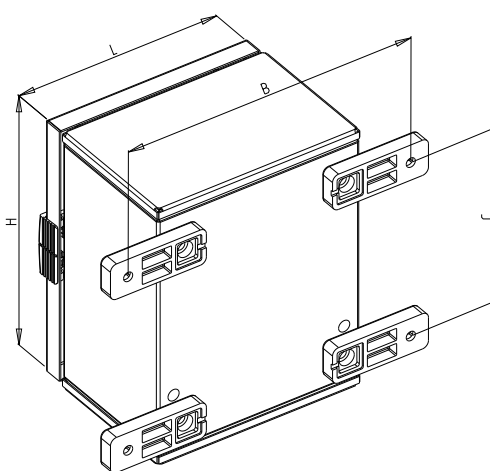
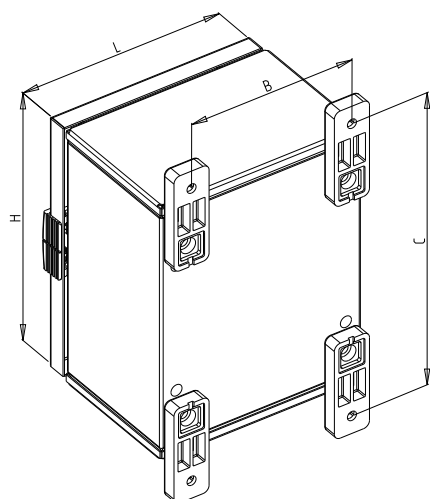

Dati dimensionali quadri

HxL	Staffe verticali		Staffe orizzontali	
	B	C	E	F
250 x 200	160	292	280	172
300 x 250	210	342	330	222
300 x 300	260	342	380	222
400 x 300	260	442	380	322
400 x 300	260	442	380	322
400 x 400	360	442	480	322
500 x 400	360	542	480	422
500 x 400	360	542	480	422
600 x 400	360	642	480	522
600 x 400	360	642	480	522
500 x 500	460	542	580	422
600 x 600	560	642	680	522
650 x 500	460	692	580	572
650 x 500	460	692	580	572
800 x 600	560	842	680	722
800 x 600	560	842	680	722
950 x 800	760	992	880	872
950 x 800	760	992	880	872
950 x 600	560	992	680	872
1250 x 600	560	1292	680	1172
1250 x 800	760	1292	880	1172

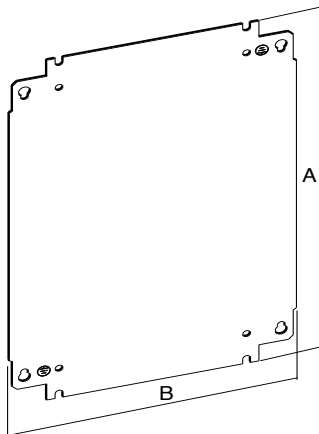

Dati dim. quadri	Dati dim. pannelli	
HxL	A	B
250 x 200	230	143
300 x 250	280	193
300 x 300	280	243
400 x 300	380	243
400 x 400	380	343
500 x 400	480	343
600 x 400	580	343
500 x 500	480	443
600 x 600	580	543
650 x 500	630	443
800 x 600	780	543
950 x 800	930	743
950 x 600	930	543
1250 x 600	1230	543
1250 x 800	1230	743

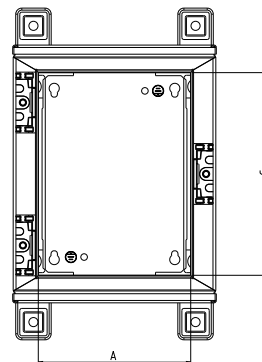

Codice	Dati dim. interni	
	A	C
FL701BW	150	200
FL702BW	200	250
FL703BW	250	250
FL706BW-FL707BW	250	350
FL708BW	350	350
FL712BW-FL713BW	350	450
FL714BW-FL715BW	350	550
FL716BW	450	450
FL717BW	550	550
FL720BW-FL721BW	450	600
FL728BW-FL729BW	550	750
FL736BW-FL737BW	750	900
FL738BW	550	900
FL739BW	550	1200
FL740BW	750	1200

Carichi massimi pannelli interni

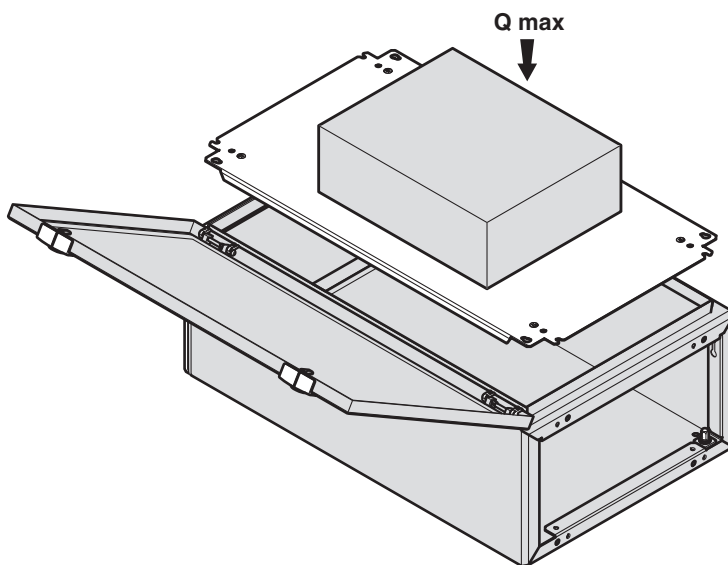

Dati dimensionali quadri			Carico massimo in Kg
H	L	P	Q max
250	200	160	6
300	250	160	8
300	300	160	10
400	300	160	14
400	300	200	14
400	400	200	18
500	400	160	23
500	400	200	23
500	500	200	28
600	400	200	27
600	400	250	27
600	600	250	41
650	500	200	37
650	500	250	37
800	600	250	54
800	600	300	54
950	600	300	64
950	800	250	86
950	800	300	86
1250	600	250	85
1250	800	300	113

Lamiera acciaio inossidabile AISI 304

Viene impiegata per la realizzazione dei quadri serie orion plus inox. Gli acciai inox (o acciai inossidabili) sono leghe a base di ferro e carbonio che uniscono alle proprietà meccaniche, tipiche degli acciai, le caratteristiche di resistenza alla corrosione del carbonio. Grazie alla sua particolare resistenza alla corrosione, l'acciaio inox AISI 304 si presta all'utilizzo in ambienti che richiedono elevati standard in termini di igiene, come ad esempio nei settori alimentare, chimico e farmaceutico.

Caratteristiche meccaniche

Acciaio tipo AISI 304	Cr (18%) Ni (10%) C (0,05%)
Spessore	da 12/10 a 15/10 a seconda dell'impiego
Qualità acciaio	AISI 304 secondo Norma UNI EN 10088-1
Aspetto superficiale	Liscio
Finitura superficiale	Spazzolatura Scotch Brite 240 3M™
Protezione superficiale	Ossido di cromo

Resistenza chimica acciaio inox AISI 304

	resistente	resistenza limitata	non resistente
Soluzione salina		•	
Acidi concentrati			•
Acidi diluiti		•	
Basi concentrate		•	
Basi diluite		•	
Esano (solvente)	•		
Benzolo (solvente)	•		
Acetone (solvente)	•		
Alcool etilico(Solvente)	•		
Olio minerale	•		
Raggi UV	•		

Lamiera zincata a caldo Sendzimir

Viene impiegata per la realizzazione della maggior parte degli accessori interni dei quadri orion plus inox che si presentano con una superficie di colore chiaro.

Denominazione

Laminato a freddo a basso tenore di carbonio rivestito a caldo, per immersione in continuo, di zinco secondo UNI EN 10042 e UNI EN 10147.

Descrizione

La zincatura a caldo, con metodo Sendzimir consiste in un trattamento che prevede il passaggio della lamiera in un bagno di zinco fuso a 700° contenuto in una vasca ceramica.

A questo bagno vengono aggiunti, solitamente, piombo come elemento fluidificante ed alluminio per favorire l'aderenza dello zinco all'acciaio. Prima del passaggio nello zinco la lamiera viene sottoposta ad un trattamento di sgrassatura per l'eliminazione delle impurità superficiali e successivamente decapata in acido cloridrico per l'eliminazione degli ossidi di ferro.

Caratteristiche meccaniche

Lamiera lucida tipo	sp1a - Fe P01 MA RM UNI EU 10130 GZE 25/25 EU 152
Spessore	15/10 - 12/10 - 20/10
Qualità acciaio	Fe P01
Aspetto superficiale	MA prima scelta
Finitura superficiale	RM opaca
Protezione superficiale	superficie secca - non oliata

Trattamento superficiale

Designazione del rivestimento	E 25/25
Spessore nominale per superficie	25 micron
Trattamento superf. rivestimento	cromato e fosfatato

Potenze dissipabili dai quadri Hager orion plus inox

La nuova norma CEI EN 61439-1 (CEI 17-113) riporta nell'allegato D - Tabella D.1 la lista delle verifiche di progetto da effettuare per verificare la conformità del progetto di un quadro con le prescrizioni della norma. La verifica di progetto deve essere soddisfatta applicando uno o più dei seguenti metodi che sono equivalenti ed alternativi per quanto appropriato: prove, calcoli, misure fisiche o convalida delle regole di progetto (vedi allegato D della norma). Una delle verifiche di progetto da effettuare è la verifica dei limiti di sovratemperatura per accertare che non vengano superate le sovratemperature specificate nella tabella 6 per le diverse parti del quadro.

La nuova norma CEI EN 61439-1 consente, tra le opzioni della verifica effettuabile, che la verifica dei limiti di sovratemperatura possa essere effettuata sia mediante calcoli sia mediante regole di progetto.

Un metodo di calcolo consentito dalla norma è quello riportato nella pubblicazione IEC 60890 corrispondente alla norma CEI 17-43 "Metodo per la determinazione delle sovratemperature, mediante estrapolazione, per le apparecchiature assiemate di protezione e di manovra per bassa tensione (quadri BT) non di serie (ANS)".

Per agevolare la verifica dei limiti di sovratemperatura, Hager ha elaborato una serie di tabelle dove sono riportati i valori di potenza massima dissipabile P. Max (W) da tutti i quadri orion plus inox.

Questi valori sono stati determinati in modo da ottenere nella parte superiore del quadro il valore di sovratemperatura specificato nella tabella 6 della Norma CEI EN 61439-1 per involucri e coperture esterne accessibili (30 K per le superfici metalliche).

I valori di potenza massima dissipabile dai quadri orion plus inox riportati nella tabella sono validi per le condizioni di posa del quadro considerate e per i valori di sovratemperatura a metà altezza Δt 0,5 e nella parte superiore ΔT 1,0 indicati.

Quadri in acciaio inox IP 65 serie orion plus inox

Codice	Dati dimensionali (mm)	Posa	ΔT 0,5 (K)	ΔT 1,0 (K)	P. max (W)
FL701BW	250x200x160	Parete	24,3	30	14,1
FL702BW	300x250x160	Parete	25,0	30	18,8
FL703BW	300x300x160	Parete	25,4	30	21,5
FL706BW	400x300x160	Parete	24,7	30	25,6
FL707BW	400x300x200	Parete	24,9	30	28,9
FL708BW	400x400x200	Parete	25,2	30	35,0
FL712BW	500x400x160	Parete	24,7	30	36,3
FL713BW	500x400x200	Parete	24,9	30	40,4
FL714BW	600x400x200	Parete	24,6	30	45,7
FL715BW	600x400x250	Parete	24,5	30	50,5
FL716BW	500x500x200	Parete	25,0	30	47,1
FL720BW	650x500x200	Parete	25,0	30	57,2
FL721BW	650x500x250	Parete	25,1	30	63,2
FL717BW	600x600x250	Parete	25,1	30	67,3
FL728BW	800x600x250	Parete	22,0	30	67,3
FL729BW	800x600x300	Parete	22,4	30	75,3
FL738BW	950x600x300	Parete	24,2	30	98,2
FL736BW	950x800x250	Parete	22,1	30	99,6
FL737BW	950x800x300	Parete	22,8	30	114,4
FL739BW	1250x600x250	Parete	20,0	30	90,5
FL740BW	1250x800x300	Parete	21,3	30	141,9

Generalità

La nuova norma CEI EN 61439-1 (CEI 17-113) riporta nell'allegato D - Tabella D.1 la lista delle verifiche di progetto da effettuare per verificare la conformità del progetto di un quadro con le prescrizioni della norma. La verifica di progetto deve essere soddisfatta applicando uno o più dei seguenti metodi che sono equivalenti ed alternativi per quanto appropriato: prove, calcoli, misure fisiche o convalida delle regole di progetto (vedi allegato D della norma).

Una delle verifiche di progetto da effettuare è la verifica della tenuta al cortocircuito per accertare che le diverse parti del quadro (carpenteria, sbarre, supporti, connessioni, apparecchi, ecc.) non subiscano in caso di cortocircuito danneggiamenti tali da comprometterne il funzionamento o da creare situazioni di pericolo per gli utilizzatori.

La nuova norma CEI EN 61439-1 consente, tra le opzioni della verifica effettuabile, che la verifica della tenuta al cortocircuito possa essere effettuata sia mediante calcoli sia mediante regole di progetto; il costruttore originale deve stabilire i progetti di riferimento che sono usati per la verifica.

La verifica mediante calcolo e applicazione delle regole di progetto deve essere accertata dal confronto del quadro che si deve verificare con un quadro o un modulo di quadro già verificato con prova. La procedura deve essere in accordo con la pubblicazione IEC/TR 61117 corrispondente alla norma CEI 17-52 "Metodo per la determinazione della tenuta al cortocircuito delle apparecchiature assiemate non di serie (ANS)".

Per agevolare la verifica della tenuta al cortocircuito dei quadri, Hager (costruttore originale) ha effettuato delle prove di tipo su quadri per stabilire il valore massimo della corrente di cortocircuito che i quadri possono sopportare senza danneggiamenti o situazioni di pericolo.

Per effettuare la verifica della tenuta al cortocircuito dei quadri Hager orion plus inox, occorrerà perciò impiegare i quadri entro i valori massimi di corrente di cortocircuito indicati nei rapporti di prova o nella tabella riassuntiva.

serie	codice di riferimento	corrente di cortocircuito massima kA
orion plus inox	FL701BW - FL702BW - FL703BW - FL706BW - FL707BW FL708BW - FL712BW - FL713BW - FL714BW - FL715BW FL716BW - FL720BW - FL721BW - FL717BW - FL728BW FL729BW - FL738BW - FL736BW - FL737BW - FL739BW FL740BW	10

Da più di 50 anni, Hager in Europa è il Partner di tutti gli installatori, quadristi, progettisti e grossisti del mercato elettrico.

Oggi, Hager offre un'opportunità in più a tutti coloro che installano il sistema Hager, composto da apparecchi di protezione e comando e quadri per distribuzione e automazione o dal sistema tebis, riconoscendogli una garanzia di 5 anni nel rispetto delle condizioni di attivazione.

Le condizioni

La garanzia ha validità sul territorio italiano, a condizione che i prodotti siano installati:

- a regola d'arte;
- da personale qualificato;
- nel rispetto del DM 37/08;
- secondo quanto riportato nelle istruzioni di montaggio ed indicato sui cataloghi Hager, con riferimento alle norme applicabili.

La richiesta di attivazione deve essere inoltrata entro e non oltre 90 giorni dalla data di acquisto dei prodotti.

La garanzia non è applicabile nei casi di utilizzo non conforme del prodotto, di usura naturale ed in tutti quei casi in cui il prodotto sia stato modificato da terzi che non sia il costruttore che lo ha realizzato.



I vantaggi per il cliente finale

- qualità dei prodotti certificata
- affidabilità dei prodotti installati
- fiducia nell'installatore

I vantaggi per l'installatore

- garanzia dei prodotti prolungata nel tempo
- elevata qualità dei prodotti installati
- riparazione o sostituzione con nuovi prodotti, qualora risultassero difettosi entro 5 anni dalla data di attivazione della garanzia

- argomentario di vendita da lasciare al cliente finale a supporto della qualità e del servizio aziendale
- sicurezza e certezza di lavorare con un produttore di materiale elettrico altamente affidabile

<div style="text-align: center;"> <h1 style="font-size: 4em; margin: 0;">5</h1> <p style="margin: 0;">Anni di garanzia</p> <p style="margin: 0;">www.hager.it</p> </div>	Costruttore	<input type="text"/>
	Tensione Nominale	<input type="text" value="V"/> Grado di Protezione <input type="text" value="IP"/>
	Corrente Nominale	<input type="text" value="A"/> Matricola Numero <input type="text"/>
	Frequenza Nominale	<input type="text" value="Hz"/> Data <input type="text" value="/ /"/>
	Tipo Corrente Icc	<input type="text" value="kA"/> Numero Garanzia <input type="text" value="/"/>

Etichetta di garanzia da apporre sul quadro elettrico installato

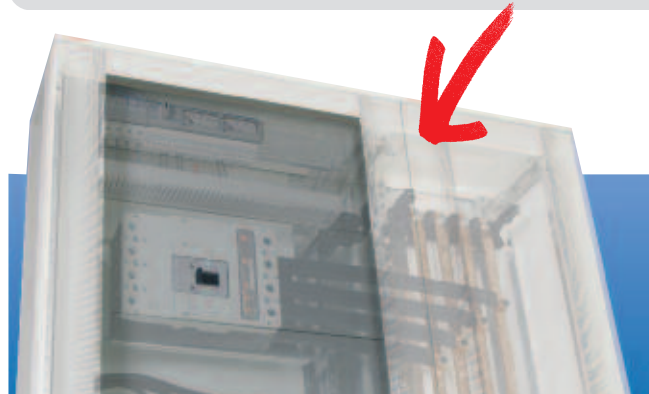

Un'azienda e dei prodotti di qualità.



Certificazione ISO 9001:2008
Sistemi di gestione per la qualità



Certificazione ISO 14001:2004
Sistemi di gestione ambientale



Certificazione OHSAS 18001: 2007
Salute e sicurezza sul lavoro



Innovazione

Un sistema completo di contenitori ed interruttori fino a 3200 A:

- apparecchi di protezione e comando
- quadri per distribuzione e automazione

Un sistema intelligente a tecnologia bus EIB, espandibile nel tempo:

- sistema tebis



Servizio

Consegna in 7 giorni in tutta Italia comprese le isole

- disponibilità dei prodotti a magazzino
- reperibilità del materiale dal grossista
- corsi di formazione specifici
- visite clienti agli stabilimenti produttivi Hager
- sito internet www.hager.it
- informazione mirata per le innovazioni e le promozioni

- documentazione tecnico/commerciale completa
- software tecnici per:
 - la progettazione
 - la preventivazione
 - il calcolo-Rete
- valigia dimostrativa sul sistema tebis
- numero verde 800-015128



Qualità

Le unità produttive del Gruppo Hager sono certificate ISO 9001 : 2008, conformemente alle norme applicabili e con la competenza di produrre prodotti di alta qualità. Marcatura CE di tutti i prodotti commercializzati.

Compili la presente scheda e La invii al numero di fax 02.70.107.430

Dati anagrafici:

Nome e Cognome*		Funzione in Azienda*		Ragione Sociale*	
(Via, Piazza, Viale) Indirizzo Società*					Numero civico*
CAP*		Località*		Provincia*	
n° telefono Cellulare		n° telefono Ufficio*		n° Fax Ufficio*	
e-mail personale		Partita IVA*		e-mail aziendale*	
				Codice fiscale*	

*campi obbligatori

Descrizione attività dell'azienda:

Tipologia attività: ___ % Installatore ___ % Quadrista ___ % Progettista ___ % Architetto ___ % Privato
 ___ % Grossista ___ % Rivenditore ___ % Industria ___ % Enti Pubblici ___ % Altro _____

Specializzazione: ___ % Industriale ___ % Terziario ___ % Civile ___ % Automazione
 ___ % Altro _____

N° di dipendenti: meno di 5 tra 5 e 10 tra 11 e 30 più di 30

Come acquista i prodotti Hager:

Direttamente a banco Tel./Fax/e-mail (poi recapitato dal Grossista) Agente/Rappresentante del Grossista
 Richiesto da "Progetto" Consuetudine Altro _____

Suggerimenti per essere sempre più efficaci in merito a:

1) Prodotti Hager? _____
 3) Servizio Hager? _____

Quale strumento ritiene più efficace per contattarLa/informarLa:

Telefono Fax e-mail Documentazione Hager
 Internet SMS (brevi messaggi sul telefonino) Software tecnici
 Posta Contatto diretto (visita)

La documentazione sarà consegnata entro una settimana dal ricevimento della seguente richiesta

Autorizzo la società Hager Italia S.p.A. al trattamento dei dati personali ai sensi del D.Lgs. 196/2003.
 Barrare: **Autorizzo** **Non autorizzo** Firma _____ Data _____



www.hager.it il tuo partner quotidiano

- Tutti i prodotti Hager sono costruiti a regola d'arte in materia di sicurezza ai sensi delle leggi vigenti e, se usati in modo conforme alla loro destinazione e sottoposti a ordinaria manutenzione, salvaguardano la sicurezza delle persone degli animali e delle cose.
- I prodotti Hager sono conformi alle norme applicabili e quindi rispondono ai requisiti essenziali delle direttive europee di bassa tensione 73/23/CEE e 93/68/CEE.
- I prodotti devono essere impiegati secondo la destinazione d'uso prevista, installati a regola d'arte da personale qualificato nel rispetto delle leggi applicabili, delle norme CEI in vigore e delle istruzioni di montaggio.
- L'azienda non si assume alcuna responsabilità circa le applicazioni e le operazioni a cui verranno sottoposti i prodotti forniti presso il committente, chi per esso o l'utilizzo improprio del prodotto.
- La Hager non è responsabile in caso di vendite in confezioni non originali.
- Hager si riserva il diritto di modificare senza preavviso le dimensioni, forme e caratteristiche dei prodotti; le illustrazioni non sono vincolanti; questo documento non ha valore di contratto.
- Le vendite effettuate dalle Agenzie Hager sono sempre soggette ad approvazione aziendale.
- La garanzia della Hager è relativa al periodo di 24 mesi dalla data di consegna delle merci.

Nord

■ **Nord Ovest**
Piemonte, Liguria,
Valle d'Aosta,
MI, CO, LC, SO, VA, MB, PV
Filiale Hager S.p.A.
 Via dei Valtorta, 48
 20127 Milano
 Tel. 02.70150511
 Fax 02.700596619
 filialenordovest@hager.it
 www.hager.it

Distribuzione energia,
 Domotica e Automatismi
 per edifici, Canalizzazioni

■ **Nord Est**
Triveneto,
LO, BG, BS, MN, CR
Filiale Hager S.p.A.
 Via Pieve, 27
 33080 Porcia (PN)
 Tel. 0434.596688
 Fax 0434.1994062
 filialenordest@hager.it
 www.hager.it

Distribuzione energia,
 Domotica e Automatismi
 per edifici, Canalizzazioni

■ **Emilia Romagna**
AREA s.r.l.
 Via Vignolese, 849
 (Centro commerciale
 "I GELSI" - 1° piano)
 41100 Modena
 Tel. 059.271414
 Fax 059.271370
 info@areasrl.net
 www.areasrl.net
 P. Amaroli: 348.3055526
 N. Ronchini: 348.7398771
 Distribuzione energia,
 Domotica e Automatismi
 per edifici, Canalizzazioni

Centro

■ **Toscana - Umbria**
Filiale Hager S.p.A.
 Via Voltorno, 10/12
 (Groma Center, Torre A, 3° Piano)
 50019 Osmannoro
 Sesto Fiorentino (FI)
 Tel. 02.70150511
 Fax 055.3909938
 filialefirenze@hager.it
 www.hager.it

Distribuzione energia,
 Domotica e Automatismi
 per edifici, Canalizzazioni

■ **Lazio**
Filiale Hager S.p.A.
 Via Lucrezia Romana, 65N int.03
 00043 Ciampino (Roma)
 Tel. 02.70150511
 Fax 06.89280749
 filialeroma@hager.it
 www.hager.it

Distribuzione energia,
 Domotica e Automatismi
 per edifici, Canalizzazioni

■ **Marche**
Rappresentanze P&V
di Elezio Perna
 Via M. Guzzini, 27/29
 62019 Recanati (MC)
 Tel. 071.987063 - 987064
 Fax 071.987056
 www.pev.it
 E. Perna: 335.6220382

Distribuzione energia,
 Canalizzazioni

■ **Filiale Hager S.p.A.**
 Via dei Valtorta, 48
 20127 Milano
 Tel. 02.70150511
 Fax 02.70058948
 L. Zampa: 348.2567262
 luca.zampa@hager.it
 Domotica e Automatismi
 per edifici

■ **Abruzzo - Molise**
Ettore D'Amico
 Strada della Rai, 24
 65129 Pescara
 Tel. e Fax 085.4981666
 ector75@libero.it
 E. D'Amico: 347.4897671

Distribuzione energia,
 Domotica e Automatismi
 per edifici, Canalizzazioni

Sud

■ **Campania - Basilicata**
Filiale Hager S.p.A.
 Centro Direzionale Servillo 2
 Via Nazionale delle Puglie
 SS. 7 bis-n.3
 80013 Casalnuovo (NA)
 Tel. 02.70150511
 Fax 081.3606212
 filialenapoli@hager.it
 www.hager.it

Distribuzione energia,
 Domotica e Automatismi
 per edifici, Canalizzazioni

■ **Puglia**
DIELLE sas di F. Balacco & C.
 Via Carrara, 29
 70032 Bitonto (BA)
 Tel. 080.3747654
 Fax 080.3741040
 info@diellesas.com
 L. Balacco: 339.5815650

Distribuzione energia,
 Automatismi per edifici,
 Canalizzazioni

■ **BR - LE**
G.F.S. AGENZIA
 Via I. Silone, 7
 73040 Torrepaduli (LE)
 Tel. 0833.692925
 Fax 0833.692925
 F. Colona: 335.5850549
 colonafulvio@tiscali.it
 Automatismi per edifici

■ **Calabria**
Claudio Cimirro
 Via della Cicala, 1
 (presso Parco Mediterraneo)
 87027 Paola (CS)
 Tel. 0982.613282
 Fax 0982.621415
 info@agenziacimirro.it
 C. Cimirro: 337.873133

Distribuzione energia,
 Canalizzazioni

■ **Filiale Hager S.p.A.**
 Via dei Valtorta, 48
 20127 Milano
 Tel. 02.70150511
 Fax 02.70058948
 C. Coppola: 349.1209716
 ciro.coppola@hager.it
 Domotica e Automatismi
 per edifici

Isole

■ **Sicilia**
SVR
di Salerno Vincenzo & C. snc
 Viale Resurrezione, 19
 90146 Palermo
 Tel. 091.6791971
 Fax 091.6791960
 V. Salerno: 320.7826562
 info@svrsalerno.it
 www.svrsalerno.it

Distribuzione energia,
 Domotica e Automatismi
 per edifici, Canalizzazioni

■ **Sardegna**
Agel di S.Tufano & C. sas
 Via Ottone Bacaredda, 109
 09127 - Cagliari CA
 Tel. 070.285672
 Fax 070.284340
 agel.snc@tin.it
 Distribuzione energia,
 Domotica e Automatismi per edifici,
 Canalizzazioni

Per conoscere il Tecnico
Commerciale della tua zona
telefona al Numero Verde
800-015128 o visita il sito
www.hager.it

Hager S.p.A.
Via dei Valtorta, 48
20127 Milano

Tel. 02.70.150.511
Fax 02.70.107.430
www.hager.it
info@hager.it

